

KAWAI

DIGITAL PIANO CA401 Bedienungsanleitung

Wichtige Informationen

Vorbereitung

Grundlegende Bedienung

Anpassungen & Einstellungen

Anhang

DE

Sicherheitshinweise

Lesen Sie diese Sicherheitshinweise sorgfältig durch, bevor Sie das Instrument verwenden, um eine ordnungsgemäße Nutzung zu gewährleisten.

Wenn Sie dieses elektronische Musikinstrument verwenden, beachten Sie bitte die folgenden Sicherheitsvorkehrungen. Wenn dieses Instrument von kleinen Kindern verwendet wird, sorgen Sie bitte für eine sichere Nutzung unter elterlicher Aufsicht.

Warnungen, Vorsichtshinweise und Symbole haben die folgende Bedeutung



VORSICHT:

UM DAS RISIKO EINES ELEKTRISCHEN SCHLAGES ZU VERRINGERN, SOLLTEN SIE NIEMALS DAS HAUPTGEHÄUSE DES INSTRUMENTS DEMONTIEREN. ES GIBT KEINE TEILE IM INNERN, DIE DURCH SIE GEWARTET WERDEN MÜSSTEN. ÜBERLASSEN SIE DEN SERVICE QUALIFIZIERTEM PERSONAL.



WARNUNG

beschreibt eine mögliche Gefahr, die zum Tod oder zu schweren Verletzungen führen kann, wenn der Hinweis ignoriert und das Instrument falsch gehandhabt wird.



VORSICHT

beschreibt eine mögliche Gefahr, die zu Personen- oder Sachschäden führen kann, wenn der Hinweis ignoriert und das Instrument falsch gehandhabt wird.



bedeutet, dass Sorgfalt (Vorsicht) geboten ist.



bezeichnet einen verbotenen Vorgang (ein Vorgang, der nicht durchgeführt werden darf).



bezeichnet eine Anweisung (einen auszuführenden Vorgang) oder einen Hinweis.



WARNUNG

Andernfalls besteht die Gefahr eines elektrischen Schlages, eines Brandes, einer Verletzung, eines Sturzes, einer Beschädigung oder eines Ausfalls.



Andernfalls besteht die Gefahr eines elektrischen Schlages, eines Brandes, einer Verletzung, eines Sturzes, einer Beschädigung oder eines Ausfalls.



Das mitgelieferte Netzkabel sind nur für die Verwendung mit diesem Instrument bestimmt.



Biegen Sie das Netzkabel und das Netzteil nicht gewaltsam, stellen Sie keine schweren Gegenstände darauf ab, bringen Sie keine heißlaufenden Gegenstände in ihre Nähe und beschädigen Sie sie nicht.



Bringen Sie das Netzteil nicht in die Nähe von heißlaufenden Gegenständen und verwenden Sie es nicht in einer Weise, bei der es zu einem Hitzestau kommt.



Wenn sich Staub auf dem Netzstecker angesammelt hat, wischen Sie ihn mit einem Tuch ab.



Dieses Instrument darf nicht zerlegt, repariert oder verändert werden.



Netzstecker nicht mit nassen Händen einstecken oder herausziehen.



Lassen Sie das Instrument nicht nass werden.



Halten Sie den Netzstecker beim Herausziehen stets fest.



Trennen Sie das Netzkabel vom Stromnetz bei Gewitter oder wenn das Instrument längere Zeit nicht benutzt wird.



Bei Auffälligkeiten sollten Sie das Instrument umgehend ausschalten und den Netzstecker aus der Steckdose ziehen.

Wenn einer der folgenden Fälle eintritt, ist das Instrument möglicherweise defekt. Verwenden Sie in einem solchen Fall das Instrument nicht, ziehen Sie das Netzkabel aus der Steckdose und wenden Sie sich an das Geschäft, in dem Sie das Produkt erworben haben.



1. Fremdkörper sind in das Instrument gelangt.
2. Wasser ist in das Instrument gelangt.
3. Einige Teile des Instruments oder des Zubehörs wurden ungewöhnlich heiß.
4. Ein ungewöhnlicher Geruch oder Rauch ist aufgetreten.



VORSICHT

Andernfalls kann es zu Stürzen, Beschädigungen, Ausfällen, Verletzungen oder Gesundheitsschäden kommen.



Bewahren Sie den Netzstecker so auf, dass er leicht aus der Steckdose gezogen werden kann.

Das Instrument wird nicht vollständig von der Stromversorgung getrennt, auch wenn der Netzschalter ausgeschaltet ist.



Um das Instrument vollständig auszuschalten, ziehen Sie den Netzstecker aus der Steckdose.



Wenn Sie die Kopfhörer verwenden, sollten Sie nicht über längere Zeit mit hoher Lautstärke hören.



Laufen Sie nicht um das Instrument herum.



Lassen Sie das Instrument nicht fallen und setzen Sie es keinen starken Stößen aus.

Verwenden Sie dieses Instrument nicht in den folgenden Bereichen.

1. Bereiche, in denen der Boden instabil ist und das Instrument wackelt.
2. Bereiche, die nass werden.
3. Extrem heiße oder kalte Gebiete.
4. Extrem feuchte oder trockene Gebiete.
5. Bereiche, in denen das Instrument direktem Sonnenlicht ausgesetzt ist, z. B. in Fensternähe.
6. Bereiche, in denen eine große Menge Sand oder Staub vorhanden ist.
7. Bereiche, in denen das Instrument übermäßigen Vibrationen ausgesetzt ist.



Verwenden Sie nur den optional erhältlichen Originalständer des Herstellers.



Drücken Sie nicht mit Ihren Fingernägeln oder anderen scharfen bzw. harten Gegenständen auf die Oberfläche des Displays.



Stellen Sie sich nicht auf das Instrument, lassen Sie sich nicht daran herunterhängen und schieben Sie es nicht.



Bevor Sie mit dem Zusammenbau des Produktes oder der Bank (falls im Lieferumfang enthalten) beginnen, lesen Sie bitte vorher die Montageanleitung.



Überprüfen Sie regelmäßig den festen Sitz der Montageschrauben des Produktes und der Bank (falls im Lieferumfang enthalten) und ziehen Sie sie gegebenenfalls nach.



Wenn Sie die Höhe der Bank (falls im Lieferumfang enthalten) einstellen möchten, sollten Sie nicht darauf sitzen.



Bewahren Sie Kleinteile außerhalb der Reichweite von Kindern auf.



Um das Instrument zu bewegen, heben Sie es immer mit zwei oder mehr Personen in horizontaler Richtung an.



Das Piano sollte so aufgestellt werden, dass seine Belüftung nicht beeinträchtigt wird. Achten Sie auf einen Mindestabstand von 5 cm zum Instrument, um eine ausreichende Belüftung zu gewährleisten.



Achten Sie darauf, dass Sie mit keinem Körperteil unter den Notenständer oder die Pedale geraten.



Achten Sie darauf, dass Sie mit keinem Körperteil unter den Notenständer oder die Pedale geraten.

Position des Typenschilds

Die Informationen einschließlich Modellbezeichnung und Seriennummer sind auf dem Typenschild auf der Unterseite des Instruments angegeben.

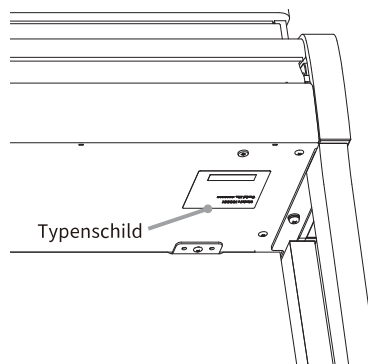

Hinweise zur Reparatur

Bei Auffälligkeiten sollten Sie das Produkt umgehend ausschalten, den Netzstecker aus der Steckdose ziehen und sich an das Geschäft wenden, in dem Sie es erworben haben.

Hinweise zur Entsorgung für Verbraucher



Wenn Ihr Produkt mit diesem Recyclingsymbol gekennzeichnet ist, müssen Sie es am Ende seiner Lebensdauer gesondert entsorgen, indem Sie es zu einer entsprechenden Sammelstelle bringen. Es darf nicht im gewöhnlichen Hausmüll entsorgt werden. Durch die ordnungsgemäße Entsorgung dieses Produkts werden mögliche negative Auswirkungen auf die Umwelt und die menschliche Gesundheit vermieden, die andernfalls durch eine unsachgemäße Abfallbehandlung entstehen könnten.

Weitere Informationen erhalten Sie bei Ihren kommunalen Behörden. (nur Europäische Union)

M E M O

Einführung

Vielen Dank für den Kauf dieses Digitalpianos. Damit Sie lange Freude an diesem Instrument haben, lesen Sie bitte diese Bedienungsanleitung sorgfältig durch und bewahren Sie sie zusammen mit der Kaufrechnung an einem sicheren Ort auf.







Über diese Bedienungsanleitung

- Die Anleitung enthält grundlegende Bedienungshinweise, die für den sofortigen Einsatz des Instruments erforderlich sind, sowie Erläuterungen zu den verschiedenen Funktionen.
- Die in dieser Anleitung gezeigten Displayabbildungen und Funktionen können je nach Version von denen des tatsächlichen Instruments abweichen.

Über geistige Eigentumsrechte

- Die Wortmarke **Bluetooth®** und ihre Logos sind eingetragene Marken der Bluetooth SIG, Inc. und werden von Kawai Musical Instruments Mfg. Co., Ltd. unter Lizenz verwendet.
- „MIDI“ ist eine eingetragene Marke der Association of Musical Electronics Industry (AMEI).
- Windows ist eine eingetragene Marke der Microsoft Corporation.
- Mac ist eine eingetragene Marke von Apple Inc.
- Alle anderen Firmen- und Produktnamen, die in dieser Anleitung beschrieben werden, sind eingetragene Marken oder Marken der jeweiligen Eigentümer.
- Die Verwendung von vorhandenem, urheberrechtlich geschütztem Material, wie z. B. im Handel erhältlicher CDs, Musikdateien und Standard-MIDI-Dateien (SMF) mit diesem Instrument, sei es für den persönlichen oder privaten Gebrauch zu Hause, unterliegt dem Urheberrecht und darf ohne die Genehmigung des Urheberrechtsinhabers den Rahmen der zulässigen Nutzung nicht überschreiten. Kawai Musical Instruments Mfg. Co., Ltd. übernimmt keine Verantwortung für jegliche Nutzung oder Handlungen, die gegen das Urheberrecht verstoßen.

Verwendete Anmerkungen

	In Klammern [] enthaltene Informationen in den Beschreibungen von Funktionen geben die Bezeichnung des Reglers, der Taste oder der Buchse an.
	Dieses Symbol zeigt die Position der zu betätigenden Taste an, und die Zahl in diesem Symbol gibt die Reihenfolge der Bedienung an. Der Wert in diesem Symbol entspricht der in der Bedienungsanleitung angegebenen Nummer.
	Das Zeigefingersymbol gibt die Tastenbedienung an, und der Wert in diesem Symbol entspricht der Nummer, die dem entsprechenden Bedienungsvorgang zugeordnet ist.
	Ein Hinweis zur Funktion.
	Erklärungen von Begriffen und Erläuterungen, wenn Namen und Anzeigen abweichen.
	Weist auf Referenzseiten hin.

Über die Reinigung

- Ziehen Sie vor der Reinigung den Netzstecker ab.
- Verwenden Sie keine Chemikalien wie Alkohol, Benzin, Verdüner oder Chlorbleiche, da diese zu Verfärbungen oder Beschädigungen an Teilen wie der Tastatur, dem Gehäuse oder den Seitenteilen führen können.
- Bitte beachten Sie, dass wiederholtes Reiben je nach Material des verwendeten Tuchs zu Verfärbungen oder Beschädigungen führen kann.
- Wenn die Oberfläche der Pedale verschmutzt ist, wischen Sie die Pedale mit einem trockenen Spülschwamm ab. Wenn Sie Goldpedale mit einem Tuch reinigen, können diese matt werden.
- Reinigen Sie die Pedale nicht mit rostentfernenden Lösungsmitteln oder Feilen.

Inhaltsverzeichnis

Wichtige Informationen

Sicherheitshinweise	3
Einführung	8
Inhaltsverzeichnis	9

Vorbereitung

Bedienelemente und Funktionen	10
Tastaturdeckels und Notenpult	12
Pedale	13
Stromversorgung	14
Lautstärke und Kopfhörer	15
Startbildschirm	16

Grundlegende Bedienung

Klänge	17
Metronom	18
Recorder	19
Musikmenü	21
Aufrufen des Musikmenümodus	21

Anpassungen & Einstellungen

Menü-Taste	22
Aufrufen des Einstellungsmenü	23

Anhang

Fehlersuche	24
Liste der internen Songs	28
Anschließen anderer Geräte	30
Aufbauanleitung	32
Informationen zu den Spezifikationen des Netzteils	36
EU-Konformitätserklärung	37
Spezifikationen	38

MEMO

Ausführlichere Informationen über das Musikmenü (Lesson, Concert Magic), das Einstellungsmenü und sonstige Bedienungshinweise finden Sie im Onlinehandbuch.

<https://www2.kawai.co.jp/emi-web/piano-docs/>



Bedienelemente und Funktionen

Bedienelemente und Funktionen

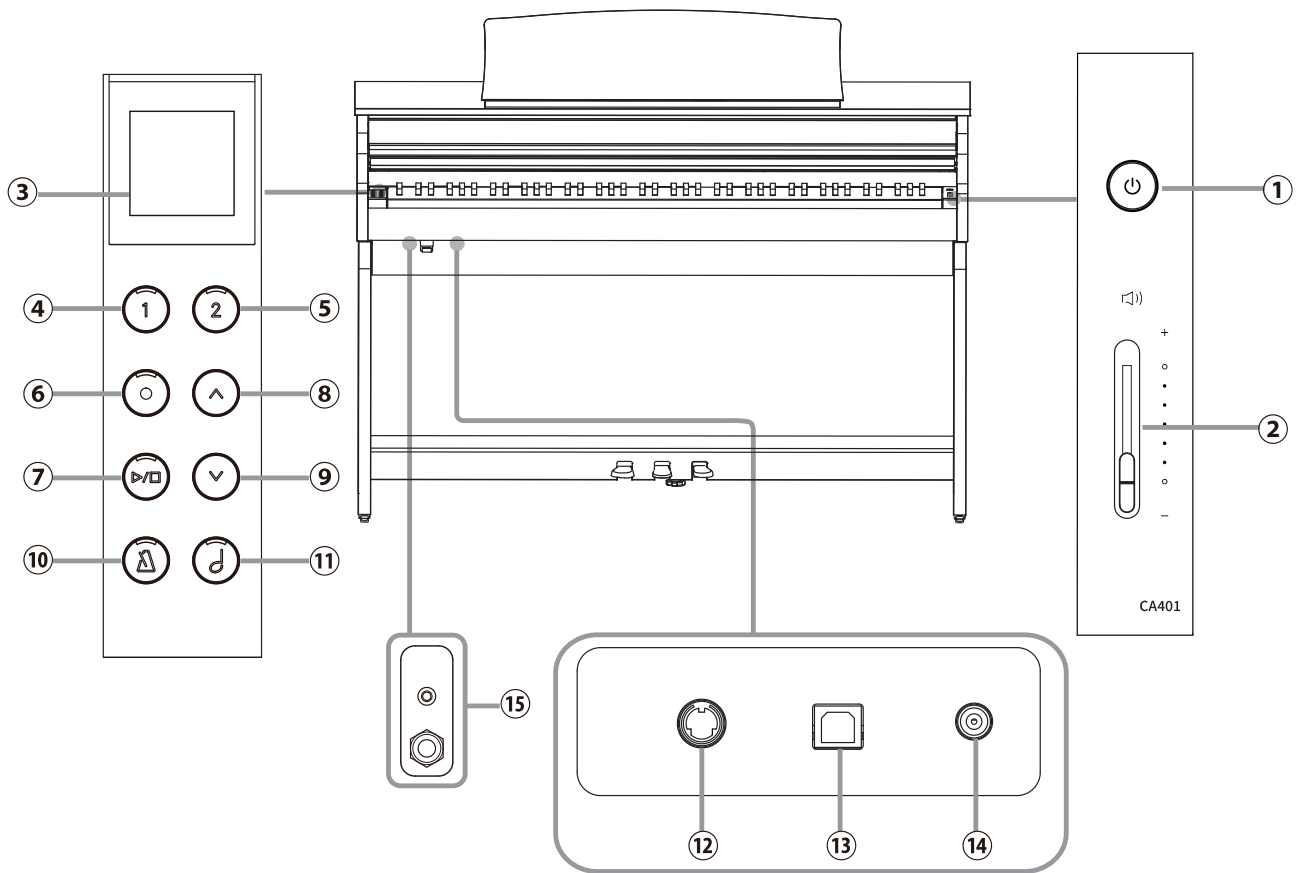

① Ein-/Ausschalttaste

Mit dieser Taste schalten Sie das Digitalpiano ein/aus.
Achten Sie darauf, das Instrument nach dem Spielen auszuschalten.

② Lautstärkeregler [MASTER VOLUME]

Dieser Lautstärkeregler regelt die Gesamtlautstärke der eingebauten Lautsprecher und die Lautstärke über eventuell angeschlossene Kopfhörer.

③ Display

Das Display zeigt Ihnen den aktuell eingestellten Klang oder gerade gewählte Einstellungen an.

☑ CHECK

Auf dem Display befindet sich eine transparente Folie. Entfernen Sie die Folie vor dem Gebrauch.

④ Taste [1]

Mit dieser Taste werden die unter [1] gezeigten Funktionen ausgewählt.

⑤ Taste [2]

Mit dieser Taste werden die unter [2] gezeigten Funktionen ausgewählt.

⑥ Taste [REC]

Diese Taste ermöglicht Ihnen die Aufnahme Ihrer Darbietungen.

⑦ Taste [PLAY/STOP]

Mit dieser Taste können Sie aufgezeichnete Darbietungen und interne Songs, z. B. die in der Lesson gespeicherten, wiedergeben bzw. stoppen.

⑧ Taste [UP]

Diese Taste wird verwendet, um Klänge auszuwählen oder durch Menüs nach oben zu navigieren und Einstellwerte zu erhöhen.

⑨ Taste [DOWN]

Diese Taste wird verwendet, um Klänge auszuwählen oder durch Menüs nach unten zu navigieren und Einstellwerte zu verringern.

⑩ Taste [METRONOME]

Mit dieser Taste können Sie das Metronom ein- bzw. ausschalten und das Tempo, die Zeitsignatur und die Lautstärke einstellen.

⑪ Taste [SOUND SELECT]

Mit dieser Taste können Sie Klänge auswählen.

⑫ Anschluss [PEDAL]

Mit dieser Taste können Sie Klänge auswählen.

⑬ Anschluss [USB TO HOST]

Über diesen Anschluss können Sie das Instrument mit einem USB-„B zu A“-Kabel an einen Computer anschließen, um MIDI-Daten zu senden und zu empfangen.

⑭ Anschluss [DC IN]

Diese Buchse dient zum Anschließen des Netzteils.

⑮ [PHONES] Anschlüsse

Diese Buchsen dienen zum Anschließen von Stereo-Kopfhörern an das Digitalpiano. Es ist sowohl ein Anschluss für einen Mini-Stereo-Klinkenstecker als auch einen Standard-Stereo-Klinkenstecker vorhanden, welche Sie auch beide gleichzeitig verwenden können.

Öffnen/Schließen des Tastaturdeckels

Öffnen Sie den Tastaturdeckel, indem Sie ihn behutsam mit beiden Händen anheben.
Schließen Sie den Tastaturdeckel, indem Sie ihn behutsam mit beiden Händen absenken.

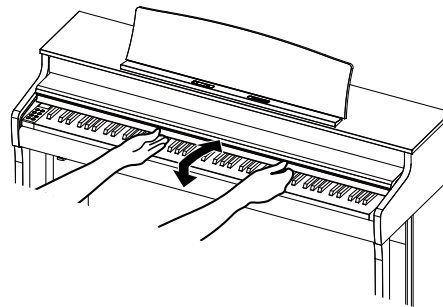

✓ CHECK

- Legen Sie nichts auf dem Tastaturdeckel ab, wenn Sie ihn öffnen. Andernfalls könnten Gegenstände in das Innere des Instruments fallen und einen elektrischen Schlag, einen Kurzschluss, einen Brand oder eine Fehlfunktion verursachen.
- Achten Sie darauf, dass Ihre Finger und Hände nicht in den Zwischenraum zwischen dem Tastaturdeckel und dem Korpus des Instruments geraten.

Notenpult

1. Heben Sie das Notenpult nach vorn.
 2. Befestigen Sie die Metallwinkel auf der Rückseite des Notenpults, in der gewünschten Position an der Halterung oben am Instrument. (Es können drei verschiedene Neigungswinkel eingestellt werden.)
- Die Notenpartitur kann mit den Haltestiften in Position gehalten werden.

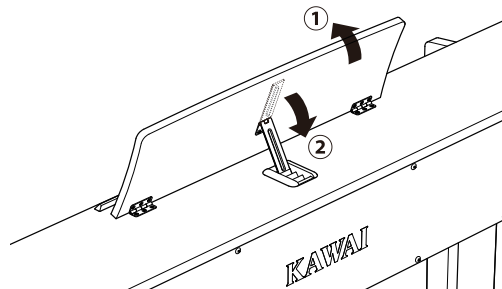

Notenstifte

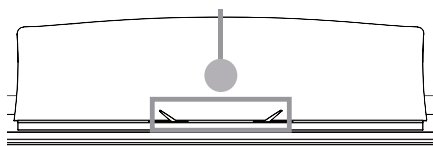

Pedale

Wie bei einem Flügel gibt es auch bei diesem Piano drei Pedale. Diese Pedale erzeugen die folgenden Effekte.

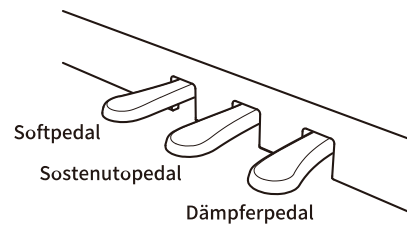

Sustainpedal (Rechtes Pedal)

Wenn Sie dieses Pedal betätigen, klingt der Ton nach, nachdem Sie die Tasten losgelassen haben, was den Klavierklang deutlich bereichert und gleichzeitig weiche „Legato“-Passagen unterstützt. Mit dem Sustainpedal ist auch ein Halbpedalspiel möglich.

Sostenutopedal (Mittleres Pedal)

Das Treten dieses Pedals nach dem Spielen auf der Tastatur und vor dem Loslassen der Tasten bewirkt, dass nur der Klang der in diesem Moment gespielten Noten gehalten wird. Alle nach dem Betätigen des Sostenutopedals gespielten Tasten werden nicht gehalten.

Softpedal (Linkes Pedal)

Das Treten dieses Pedals macht den Klang weicher und reduziert dessen Lautstärke. Wenn der Klang „Jazz Organ“ ausgewählt ist, kann das Softpedal auch dazu verwendet werden, die Rotorgeschwindigkeit zwischen schnell und langsam umzuschalten.

CHECK

Je nach Klang kann dieser Effekt kaum wahrnehmbar sein.

Einstellschraube

An der Pedaleinheit ist eine Einstellschraube angebracht. Drehen Sie die Einstellschraube so lange, bis sie den Boden vollständig berührt. Die Pedaleinheit kann beschädigt werden, wenn die Einstellschraube nicht vollständig auf dem Boden aufliegt oder zu stark auf den Boden gedrückt wird.

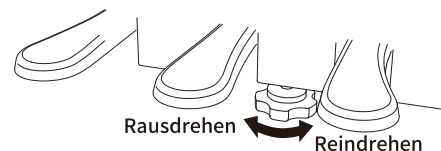

Grand Feel Pedal System

Dieses Digitalpiano ist mit dem Grand Feel Pedal System ausgestattet. Der Widerstand bei der Betätigung des Sustain-, Soft- und Sostenutopedals entspricht dem Pedalspielgefühl eines SK-EX Konzertflügels.

Stromversorgung

1. Anschließen des Netzteils am Instrument

Schließen Sie das mitgelieferte Netzteil an das Netzkabel an und stecken Sie es in die [DC IN] Buchse, die sich an der Unterseite des Hauptgehäuses befindet.

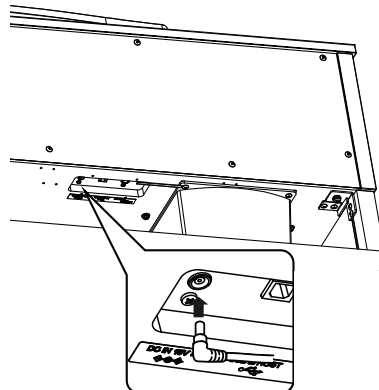

2. Anschließen des Netzkabels an eine Wandsteckdose

Stecken Sie das Netzkabel des CA-Pianos in eine Steckdose.

3. Einschalten des Instruments

Drücken Sie die [POWER] Taste, um das Instrument einzuschalten. Wenn das Instrument gestartet ist, leuchtet die LED-Anzeige der [POWER] Taste auf. Drücken Sie erneut die [POWER] Taste, um das Instrument auszuschalten.

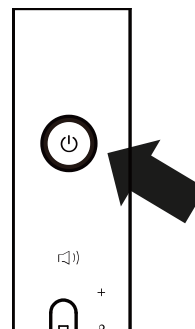

CHECK

Schalten Sie das Instrument nicht aus, bevor der Startvorgang abgeschlossen ist. Ziehen Sie im Bedarfsfall das Netzkabel erst dann ab, wenn die Anzeige auf dem Bildschirm verschwunden ist.

Lautstärke und Kopfhörer

Einstellen der Lautstärke

Verwenden Sie den [MASTER VOLUME] Regler auf der rechten Seite des Hauptgehäuses, um die Lautstärke einzustellen.

Bewegen Sie den Regler nach oben, um die Lautstärke zu erhöhen, und nach unten, um die Lautstärke zu verringern.

Passen Sie die Lautstärke an, während Sie beim Drücken der Tasten auf den Klang hören.

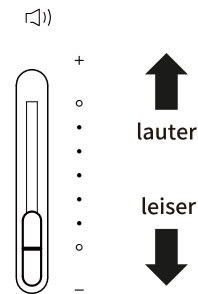

Verwenden von Kopfhörern

Verbinden Sie den Kopfhörer mit den [PHONES] Buchsen, die sich an der Unterseite des Instruments befindet.

Wenn ein Kopfhörer angeschlossen ist, kommt kein Ton mehr über die Lautsprecher des Instruments.

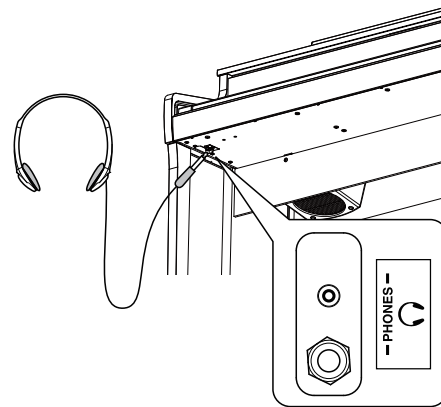

Verwenden des Kopfhörerhalters

Wenn der Kopfhörer nicht verwendet wird, kann er an den mitgelieferten Kopfhörerhalter gehängt werden.

Wenn Sie den Kopfhörerhalter verwenden möchten, bringen Sie ihn wie in der Abbildung dargestellt am Instrument an.

CHECK

Hängen Sie keine anderen Gegenstände als Kopfhörer an den Kopfhörerhalter. Anderenfalls kann es zu einer Beschädigung kommen.

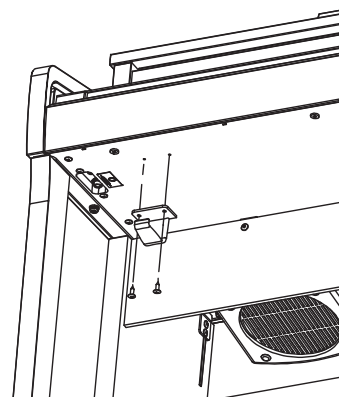

Startbildschirm

Die erste Bildschirmanzeige, die erscheint, wenn das Instrument nach dem Einschalten gestartet ist, wird als Startbildschirm bezeichnet. Der Startbildschirm ist das Anfangsmenü der Bedienung.

Bluetooth-Symbol

Dieses Symbol wird angezeigt, wenn Bluetooth aktiviert ist. Das Symbol wird invertiert dargestellt, wenn erfolgreich eine Verbindung mit einem Bluetooth-Gerät hergestellt wurde.

Transpose-Symbol

Dieses Symbol wird angezeigt, wenn die Transpose-Funktion aktiviert ist.



Bildlaufleiste

Einstellungsmenü

Musikmenü

Klänge

Diese Funktion dient dem Zugriff auf die Klänge von Flügeln und Klavieren einschließlich von SK-EX-Pianos sowie einer Vielzahl von Klängen, die es nur bei einem Digitalpiano gibt.

Methode 1

Drücken Sie auf dem Startbildschirm die [UP]/[DOWN] Taste, um Klänge auszuwählen.

Halten Sie die [UP]/[DOWN] Tasten gleichzeitig gedrückt, um die Standardeinstellung "SK-EX Competition Grand Piano | Concert".

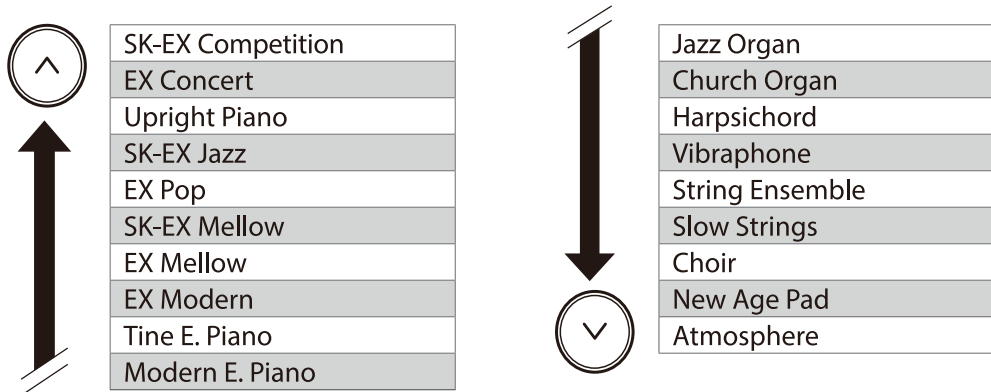

CHECK

Auf dem Display werden abgekürzte Namen für die Klänge angezeigt.

Klänge

Methode 2

Drücken Sie die [SOUND SELECT] Taste auf dem Startbildschirm, um die Klänge in der oben dargestellten Reihenfolge zu durchlaufen und einen Klang auszuwählen.

Wenn Sie die [SOUND SELECT] Taste bei „Atmosphäre“ drücken, bewegt sich der Cursor zurück zu „SK-EX Competition Grand Piano | Concert“.

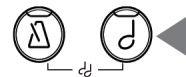

Metronom

Die Metronom-Funktion kann Ihnen hervorragende Dienste leisten, da sie einen konstanten Rhythmus vorgibt, an dem Sie sich beim Üben bequem orientieren können.

Ein-/Ausschalten des Metronoms

- Drücken Sie die [METRONOME] Taste. Die LED der [METRONOME] Taste leuchtet auf und das Metronom startet.
- Wenn Sie die [METRONOME] Taste noch einmal drücken, stoppt das Metronom und die LED-Anzeige der [METRONOME] Taste geht aus.



Metronom-Einstellungen

Position	Beschreibung
Tempo	Der Wert kann im Bereich von ♩ = 10 bis 300 eingestellt werden. Die dem Wert entsprechende Bezeichnung des Tempos wird ebenfalls angezeigt. Die Standardeinstellung ist ♩ = 120.
Beat	Die folgenden Taktarten sind verfügbar: 1/4, 2/4, 3/4, 4/4, 5/4, 3/8, 6/8. Wenn die Einstellung 1/4 ausgewählt ist, wird nur das Klicken ohne Akzentschlag erzeugt. Die Standardeinstellung ist 1/4.
Volume	Die Lautstärke des Metronoms kann im Bereich von 1 bis 10 eingestellt werden. Die Standardeinstellung ist 5.

Einstellen des Metronoms

1. Drücken Sie die [METRONOME] Taste.
 2. Drücken Sie die [UP]/[DOWN] Taste, um das Einstellungsmenü auszuwählen.
 3. Drücken Sie die Taste [1], um das Einstellungsmenü aufzurufen.
 4. Drücken Sie die [UP]/[DOWN] Taste zur Auswahl des Werts.
- Halten Sie die [UP]/[DOWN] Tasten gleichzeitig gedrückt, um die Standardeinstellung wiederherzustellen.
 - Drücken Sie die Taste [2] zum erneuten Öffnen des Metronom-Bildschirms.
 - Wenn Sie die Taste [2] erneut drücken, wird der Startbildschirm wieder angezeigt.

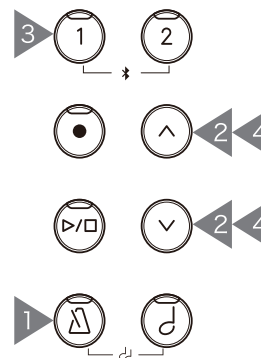

Recorder

Mit dem Recorder können Sie Songs aufzeichnen und wiedergeben.

Aufnahme

1. Drücken Sie die [REC] Taste, um den Recorder-Bildschirm aufzurufen.
Die LED-Anzeige der [REC] Taste beginnt zu blinken, wenn der Recorder-Bildschirm geöffnet wird.
2. Drücken Sie die [UP]/[DOWN] Taste zur Auswahl eines Songs.
3. Drücken Sie die [PLAY/STOP] Taste, um mit der Aufnahme eines Songs zu beginnen.
Die Aufzeichnung kann auch durch Drücken einer Taste gestartet werden.
Wenn die Aufnahme startet, leuchten die LED-Anzeigen für die [REC] Taste und die [PLAY/STOP] Taste auf.
4. Wenn die Aufnahme beendet ist, gehen die LED-Anzeigen für die [PLAY/STOP] Taste und die [REC] Taste aus.
Neben dem aufgenommenen Song erscheint das Symbol ✕.

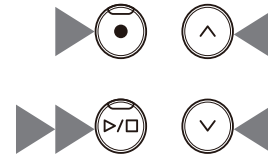

- Die Darbietungen können mit eingeschalteter Metronom-Funktion aufgenommen werden, indem Sie die [METRONOME] Taste drücken.

CHECK

- Wenn ein Song im Songspeicher aufgenommen wird, der bereits Darbietungsdaten enthält, werden die vorhandenen Darbietungsdaten mit den neuen Darbietungsdaten überschrieben.
- Das vom Metronom eingestellte Tempo wird nicht in den Recorder-Daten aufgezeichnet.

Wiedergabe eines aufgezeichneten Songs

1. Drücken Sie auf dem Recorder-Bildschirm die [UP]/[DOWN] Taste zur Auswahl eines Songs aus der Liste aufgenommenener Songs, der wiedergegeben werden soll.
Wenn die LED-Anzeige für die [REC] Taste blinkt, drücken Sie die [REC] Taste.
2. Drücken Sie die [PLAY/STOP] Taste, um mit der Wiedergabe zu beginnen.
3. Drücken Sie die [PLAY/STOP] Taste erneut, um die Wiedergabe zu stoppen.

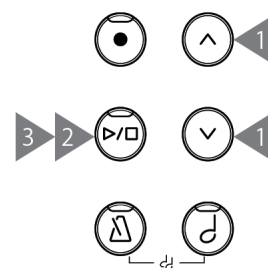

- Das Tempo kann durch Drücken der [METRONOME] Taste geändert werden. Die Wiedergabegeschwindigkeit ändert sich entsprechend dem Tempo des Metronoms.

Löschen eines aufgenommenen Songs

1. Drücken Sie auf dem Recorder-Bildschirm die [UP]/[DOWN] Taste zur Auswahl des aufgenommenen Songs, der gelöscht werden soll.
2. Drücken Sie die Taste [1], wenn die LED-Anzeige für die [REC] Taste aus ist.
3. Drücken Sie zum Löschen die Taste [1]. Drücken Sie zum Abbrechen die Taste [2]. Nachdem der Song gelöscht wurde, verschwindet das Symbol ✕.

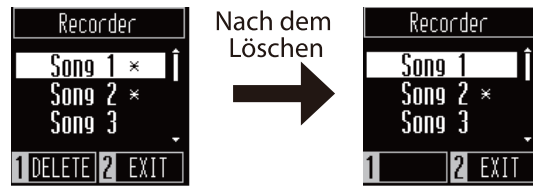

Musikmenü

Sie können die in dieses Instrument integrierten Songs/Stücke auf verschiedene, einem Digitalpiano eigene Arten anhören.

Position	Beschreibung
Demo Songs	Dieses Instrument enthält einen Demosong für jeden Klang.
Lesson	Dieses Instrument verfügt über eine Sammlung von Übungsstücken, die im Speicher abgelegt sind.
Concert Magic	Die Concert-Magic-Funktion ermöglicht es kompletten Anfängern, das Spielen des Pianos zu genießen, indem sie einfach mit einem gleichmäßigen Rhythmus und Tempo auf die Tastatur tippen.

P.28 Liste der internen Songs

Aufrufen des Musikmenümodus

1. Drücken Sie die Taste [2] auf dem Startbildschirm, um das Musikmenü aufzurufen.
2. Drücken Sie die [UP]/[DOWN] Taste, um eine Funktion auszuwählen.
3. Drücken Sie die [1] Taste.

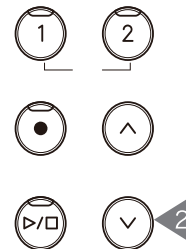

MEMO

Zusätzlich zur Wiedergabe und zum Anhören der integrierten Songs des Digitalpianos ist es auch möglich, Lesson-Stücke zu üben und Songs mit der Concert-Magic-Funktion wiederzugeben. Ausführlichere Informationen über das Musikmenü und Hinweise zur Nutzung der Funktionen finden Sie im Onlinehandbuch.

<https://www2.kawai.co.jp/emi-web/piano-docs/>



Menü-Taste

Die folgenden Einstellungen können im Einstellungen-Menü geändert werden.

Funktion	Beschreibung
Reverb	Die Reverb-Einstellung fügt dem Klang einen Nachhall hinzu.
Transponierung	Die Transpose-Einstellung ermöglicht dem Spieler das Transponieren ohne Wechsel der aktuell verwendeten Taste der Tastatur.
Tone Control	Die Tone-Control-Einstellung ermöglicht es Ihnen, die Klangqualität zu optimieren, um die beste Klangqualität in dem Raum zu erreichen, in dem sich das Instrument befindet.
Low Volume Balance	Die Einstellung Low Volume Balance verbessert den Pianissimo-Anschlag, sodass das Piano natürlicher gespielt werden kann, wenn der [MASTER VOLUME] Regler auf einen niedrigen Lautstärkepegel eingestellt ist.
Dual	Mit der Dual-Funktion können zwei Klänge überlagert werden.
Vierhand	Die Vierhandfunktion unterteilt die Tastatur in einen linken und einen rechten Abschnitt, die jeweils in der gleichen Tonlage gespielt werden können.
Stimmung	Mit der Tuning-Einstellung können Sie die Tonhöhe des Instruments einstellen.
Anschlagdynamikkurven	Mit der Touch-Curve-Einstellung kann das Verhältnis zwischen der Intensität/Geschwindigkeit des Spielens der Tastatur und der Lautstärke/Klangeigenschaft des erzeugten Klangs eingestellt werden.
Virtueller Techniker	Die Virtual Technician Smart Mode-Funktion ermöglicht es Ihnen, verschiedene Einstellungen am Piano mit nur einem Tastendruck vorzunehmen.
Dämpfergeräusch	Mit der Damper-Noise-Einstellung kann die Lautstärke des Geräuschs eingestellt werden, das beim Betätigen und Loslassen des Dämpferpedals erzeugt wird, oder wenn der Dämpferkopf die Saiten berührt bzw. sich von den Saiten wegbewegt.
Tastenauslautstärke	Mit der Key-Volume-Einstellung können Sie die Lautstärke jeder der 88 Tasten einstellen.
Startup Settings	Mit der Starteinstellungen-Funktion können bevorzugte Einstellungen im Speicher abgelegt und bei jedem Einschalten des Instruments automatisch als Standardeinstellungen aufgerufen werden.
Spatial Headphone Sound	Spatial Headphone Sound ist ein Ausstattungsmerkmal, das dem Klangbild des Akustikpianos über Kopfhörer mehr räumliche Tiefe verleiht.
Kopfhörertyp	Die Kopfhörertyp-Einstellung optimiert den Klang des Instruments bei der Wiedergabe über verschiedene Typen von Kopfhörern.
Bluetooth®	Dieses Instrument unterstützt die drahtlose Verbindung mit Smart Devices wie Smartphones und Tablets.
Bluetooth® Audio Volume	Mit der Bluetooth Audio Volume -Einstellung können Sie die Lautstärke der Wiedergabe von Musik einstellen, die von Smart Devices gestreamt und über die Lautsprecher des Instruments ausgegeben wird.
MIDI-Einstellungen	Funktionen und Einstellungen zu MIDI.
Auto Display Off	Die Auto Display Off-Funktion dient zum automatischen Ausschalten des Displays, wenn das Bedienfeld nicht verwendet wird.
Automatische Abschaltung	Die Auto-Power-Off-Einstellung schaltet das Instrument aus, wenn eine gewisse Zeit nicht darauf gespielt wird.
Werkseinstellung	Mit der Factory-Reset-Funktion kann das Instrument auf die Werkseinstellungen zurückgesetzt werden.

Aufrufen des Einstellungsmenü

1. Drücken Sie auf dem Startbildschirm die Taste [1], um das Einstellungsmenü aufzurufen.
2. Drücken Sie die [UP]/[DOWN] Taste, um eine Funktion auszuwählen.
3. Drücken Sie die [1] Taste.
4. Drücken Sie die [UP]/[DOWN] Taste zur Auswahl des Werts und Typs.

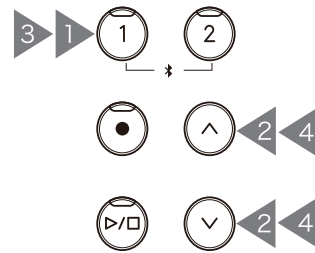
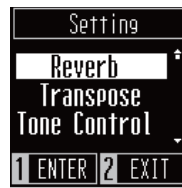

- Halten Sie die [UP]/[DOWN] Tasten gleichzeitig gedrückt, um die Standardeinstellung wiederherzustellen.

MEMO

Ausführlichere Informationen über das Einstellungsmenü und Erläuterungen zu seiner Nutzung finden Sie im Onlinehandbuch.

<https://www2.kawai.co.jp/emi-web/piano-docs/>



Fehlersuche

Stromversorgung

Das Instrument lässt sich nicht einschalten.

Prüfen Sie, ob das Netzkabel sowohl an der Steckdose als auch am Instrument richtig angeschlossen ist. Es ist möglicherweise an einer Stelle angeschlossen und an der anderen nicht. Versuchen Sie, das Netzkabel abzuziehen und wieder anzuschließen.

Das Instrument schaltet sich plötzlich oder nach einer gewissen Zeit der Inaktivität aus

Prüfen Sie, ob die „Auto Power Off“-Funktion (Automatische Abschaltung) aktiviert ist.

Der Bildschirm schaltet sich plötzlich aus

Wenn eine Zeit für das Ausschalten des Displays unter „Auto Display Off“ (Automatische Displayabschaltung) eingestellt wurde, schaltet sich das Display automatisch aus, wenn die eingestellte Zeit abgelaufen ist. Tippen Sie auf das Display, um es wieder einzuschalten.

Klänge

Dieses Digitalpiano versucht die große Klangvielfalt eines akustischen Flügels so genau wie möglich wiederzugeben. Dazu gehören verschiedene Resonanzen, Geräusche und sonstige subtile Eigenschaften, die zur Gesamterfahrung des Klavierspiels beitragen. Auch wenn diese zusätzlichen Klänge das Instrument realistischer machen sollen, ist eine Anpassung des Pianoklangs den persönlichen Vorlieben des Spielers möglich, wie unten erläutert.

Es wird kein Ton erzeugt

- Vergewissern Sie sich, dass die Lautstärke nicht auf die niedrigste Stufe eingestellt ist.
- Prüfen Sie, ob ein Kopfhörer (oder ein Kopfhörer-Adapterstecker) an die PHONES Buchse angeschlossen ist.
- Prüfen Sie, ob die lokale Steuerung im Menü MIDI-Einstellungen aktiviert ist.

P.15 Lautstärke und Kopfhörer

Der Klang ist beim Spielen bestimmter Stücke oder in bestimmten Registern verzerrt

Wenn die Lautstärke erhöht ist, kann der Klang beim Spielen bestimmter Stücke verzerrt sein. Drehen Sie in diesem Fall die Lautstärke herunter, bevor Sie das Instrument spielen.

Die Lautstärke unterscheidet sich je nach gedrückter Taste

Passen Sie die Lautstärke der Tasten nach Bedarf mit der Einstellung Tastenlautstärke an.

MEMO

Ausführlichere Informationen über Tastenlautstärke und Hinweise zur Nutzung der Funktion finden Sie im Onlinehandbuch.

<https://www2.kawai.co.jp/emi-web/piano-docs/>



Das Sustainpedal wird nicht gedrückt, dennoch wird der Klang im hohen Bereich ausgehalten

Dies ist kein Fehler. Die Tasten im höheren Bereich der Tastatur (unten dargestellt) weisen keine Dämpfer zum Stoppen des Klangs auf. Da dieses Instrument diese Eigenschaft originalgetreu reproduziert, wird der Klang der Tastatur ausgehalten, ohne dass das Sustainpedal getreten wird.

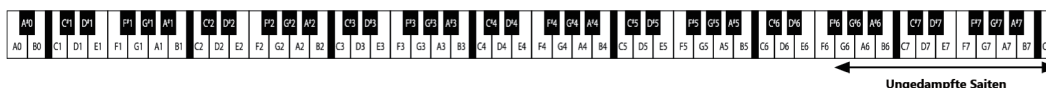

Pedale

Das rechte Pedal macht beim Betätigen ein Geräusch

Wenn das Sustainpedal gedrückt ist, hören Sie den Klang der Saiten, der beim Loslassen des Dämpfers entsteht, auch wenn auf der Tastatur nicht gespielt wird. Dies ist kein Fehler.

Die Pedale funktionieren nicht

Prüfen Sie, ob das Pedalkabel korrekt an das Instrument angeschlossen ist. Wenn es angeschlossen ist, ziehen Sie es ab und schließen Sie es erneut an.

Beim Betätigen eines Pedals biegt sich die Pedaleinheit und ist instabil

Prüfen Sie, ob die Einstellschraube vollständig den Fußboden berührt. [{vtlna-link0}](#)[{/vtlna-link0}](#)

Konnektivität

Das Instrument kann sich nicht über Bluetooth mit dem Smart Device/der App verbinden

- Vergewissern Sie sich, dass die Bluetooth-Funktion des Instruments eingeschaltet ist.
- Bluetooth MIDI muss über die Einstellungen in der App verbunden werden, nicht über die Bluetooth-Einstellungen des Smart Device.

Keine Verbindung zu einem verbundenen Smart Device herstellbar

Wenn die Verbindung sofort unterbrochen wird, schalten Sie die Bluetooth-Einstellungen aus und wieder ein, und versuchen Sie erneut eine Verbindung herzustellen.

Der Name des Instruments wird nicht auf dem Smart Device angezeigt

Das Instrument ist möglicherweise mit einem anderen Gerät verbunden. Verwenden Sie „Bluetooth Audio Pairing“ (Bluetooth-Audiokopplung), um die Kopplung mit dem Instrument abzubrechen.

Die Darbietungsdaten für die im Instrument enthaltenen Songs können nicht übertragen werden

Darbietungsdaten für die im Instrument enthaltenen Songs können nicht über Bluetooth MIDI ausgegeben werden.

MEMO

Ausführlichere Informationen über die Bluetooth-Funktion und Erläuterungen zu ihrer Nutzung finden Sie im Onlinehandbuch.

<https://www2.kawai.co.jp/emi-web/piano-docs/>



M E M O

Liste der internen Songs

Liste der Klänge/Demosongs

Klangname	Songtitel / Komponist
SK-EX Competition Grand Piano Concert	La Campanella / Liszt
EX Concert Grand Piano Concert	Hungarian Rhapsodies No.6 / Liszt
Upright Piano Classic	Alpenglügen Op.193 / Oesten
SK-EX Competition Grand Piano Jazz	Original / Kawai
EX Concert Grand Piano Pop	Original / Kawai
SK-EX Competition Grand Piano Mellow	Sonata No.30 Op.109 / Beethoven
EX Concert Grand Piano Mellow	La Fille aux Cheveux de lin / Debussy
EX Concert Grand Piano Modern	Original / Kawai
Tine Electric Piano	Original / Kawai
Modern Electric Piano	Original / Kawai
Jazz Organ	Original / Kawai
Church Organ	Chorale Prelude "Wachet auf, ruft uns die Stimme" / Bach
Harpsichord	French Suite No.6 / Bach
Vibraphone	Original / Kawai
String Ensemble	Le quattro stagioni: la "Primavera" / Vivaldi
Slow Strings	Original / Kawai
Choir	Londonderry Air / Irish folk song
New Age Pad	Original / Kawai
Atmosphere	Original / Kawai

Concert-Magic-Songliste

Kinderlieder

Songtitel	Komponist
Twinkle, Twinkle, Little Star	French folk song
I'm A Little Teapot	Traditional
Mary Had A Little Lamb	American folk song
London Bridge	Traditional
Row, Row, Row Your Boat	American folk song
Frère Jacques	French folk song
Old MacDonald Had A Farm	American folk song

Weihnachtslieder

Songtitel	Komponist
Hark The Herald Angels Sing	Mendelssohn
Jingle Bells	Traditional
Deck The Halls	Welsh Air
O Come All Ye Faithful	J.Reading
Joy To The World	Traditional
Silent Night	Traditional
We Wish You A Merry Christmas	British folk song

American Classics

Songtitel	Komponist
Battle Hymn Of The Republic	Traditional
Yankee Doodle	American folk song
Londonderry Air	Irish folk song
Clementine	American folk song
Auld Lang Syne	Scottish folk song
Oh Susanna	S.C.Foster
The Camptown Races	S.C.Foster

American Classics

Songtitel	Komponist
When The Saints Go Marching In	American folk song
The Entertainer	S.Joplin

Klassik-Auswahl

Songtitel	Komponist
William Tell Overture	Rossini
Andante from Symphony No.94	Haydn
Für Elise	Beethoven
Clair De Lune	Debussy
Skater's Waltz	E.Waldteufel
Blue Danube Waltz	Strauss
Gavotte	Gossec
Waltz Of The Flowers	Tchaikovsky

Besondere Ereignisse

Songtitel	Komponist
Bridal Chorus	Wagner
Wedding March	Mendelssohn
Pomp And Circumstance	Elgar

Internationale Songs

Songtitel	Komponist
When Irish Eyes Are Smiling	E.R.Ball
Chiapanecas	Mexican folk song
Santa Lucia	Naplish folk song
Funiculì Funiculà	L.Denza
Romance De L'amour	Spanish folk song
My Wild Irish Rose	Chauncy Alcote

Anschließen anderer Geräte

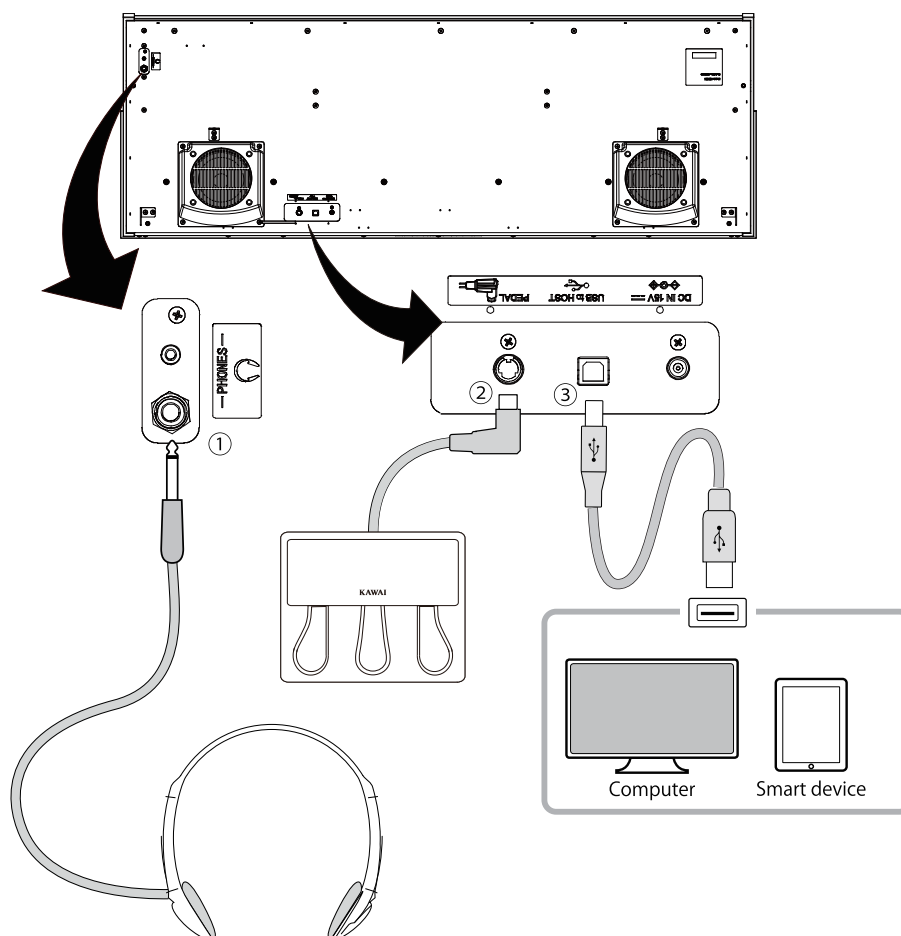

① PHONES (Kopfhörerbuchsen)

Diese Buchsen dienen zum Anschließen von Kopfhörern. Es können bis zu zwei Kopfhörer angeschlossen werden.

② PEDAL (Pedalanschluss)

Dieser Anschluss wird verwendet, um das an der Pedaleinheit angebrachte Pedalkabel einzustecken.

③ USB to HOST

Über diesen Anschluss können Sie das Instrument mit einem handelsüblichen USB-Kabel an einen Computer oder ein Smart Device anschließen. Das Instrument wird als MIDI-Gerät erkannt, das MIDI-Befehle senden und empfangen kann.

CHECK

Schalten Sie dieses Instrument unbedingt aus, bevor Sie das Instrument mit anderen Geräten verbinden.

USB-Treiber

Für den Datenaustausch zwischen diesem Digitalpiano und einem Computer via USB-Verbindung muss die Software (USB-MIDI-Treiber) für die ordnungsgemäße Funktion des Digitalpianos auf dem Computer installiert sein. Auf den meisten modernen Betriebssystemen wird diese Treibersoftware automatisch installiert, und es sind keine zusätzlichen Treiber erforderlich.

Welcher USB-MIDI-Treiber zu verwenden ist, hängt vom Betriebssystem des Computers ab. Weitere Informationen finden Sie auf der folgenden Seite der Kawai Global Website: <https://www.kawai-global.com/usb>

Smart Devices

Dieses Gerät unterstützt die Verbindung mit Smart Devices und ermöglicht Ihnen die Nutzung von Anwendungen, die für das Gerät entwickelt wurden.

Lesen Sie vor der Nutzung dieser Funktion die neuesten Informationen über die unterstützten Anwendungen und die Betriebsumgebung auf der Kawai Global Website: <https://www.kawai-global.com/usb>

Hinweise zu USB TO HOST

- Wenn Bluetooth MIDI und USB gleichzeitig angeschlossen sind, hat Bluetooth MIDI Vorrang.
- Vergewissern Sie sich, dass das Digitalpiano ausgeschaltet ist, bevor Sie versuchen, es über ein USB-Kabel an einen Computer anzuschließen.
- Wenn das Digitalpiano per USB an einen Computer angeschlossen ist, kann es einige Zeit dauern, bis die Verbindung beginnt.
- Wenn das Digitalpiano über einen USB-Hub an einen Computer angeschlossen ist und die Verbindung unzuverlässig/instabil wird, schließen Sie das USB-Kabel direkt an einen der USB-Ports des Computers an.
- Das plötzliche Abziehen des USB-Kabels oder das Ein- und Ausschalten des Digitalpianos während des Betriebs kann in den folgenden Situationen zu Instabilitäten des Digitalpianos oder Computers führen:
 - während der Installation des Treibers
 - während der Computer hochfährt
 - während eine MIDI-Anwendung arbeitet
 - während der Kommunikation mit einem Computer
 - während sich der Computer im Energiesparmodus befindet
- Sollten weitere Probleme mit der USB-MIDI-Kommunikation auftreten, während das Instrument angeschlossen ist, schlagen Sie bitte im Benutzerhandbuch Ihres Computers nach und überprüfen Sie alle Verbindungen und relevanten MIDI-Einstellungen im Betriebssystem des Computers.

Hinweise zu Bluetooth®

- Eine Vielzahl von Geräten arbeitet im 2,4-GHz-Band, das von der Bluetooth-Funktion genutzt wird. In manchen Situationen kann sich die Kommunikationsgeschwindigkeit oder die Kommunikationsentfernung verringern oder die Kommunikation kann aufgrund des Einflusses anderer Geräte unterbrochen werden.
- Das Digitalpiano ist immer im Standby-Modus für die Bluetooth-Verbindung. Wenn mehrere Bluetooth-kompatible Geräte vorhanden sind, achten Sie darauf, sich nicht mit einem anderen als dem gewünschten Gerät zu verbinden.
- MIDI: Erfüllt die Anforderungen von Bluetooth (v5.0)/MIDI über Bluetooth Low Energy
- AUDIO: Bluetooth (unterstützt v5.1 A2DP)

Aufbauanleitung

⚠ CAUTION

Bitte stellen Sie sicher, dass mindestens zwei Personen an der Montage des Digitalpianos beteiligt sind. Um das Instrument zu bewegen, heben Sie es in horizontaler Richtung an und achten Sie darauf, Ihre Hände oder Finger nicht einzuklemmen und es nicht auf Ihre Füße fallen zu lassen.

Beiliegende Teile

Bevor Sie mit dem Aufbau beginnen, sollten Sie sich vergewissern, dass alle Teile vollständig vorhanden sind. Für den Aufbau benötigen Sie einen Kreuzschraubendreher, welcher nicht im Lieferumfang enthalten ist.

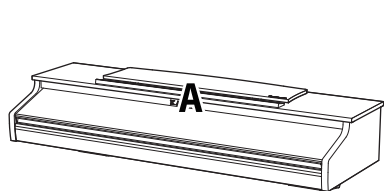

Spieltisch

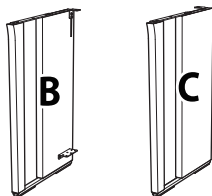
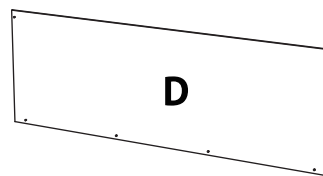
Seitenteile
(links und rechts)

Rückwand

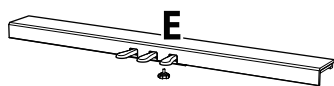
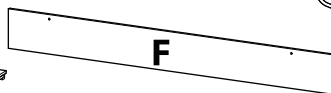
Pedaleinheit
(inkl. Einstellschraube)

Frontblende

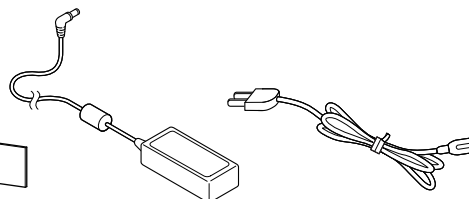

Netzteil

Netzkabel

Screw set

- a** Schraube (mit Unterlegscheibe und Federring) x 4



- b** Halbrundschaube (12mm) x 2



- c** Holzschraube (lang, schwarz, 4 x 30 mm) x 4 *

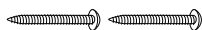

- d** Holzschraube (kurz, schwarz, 4 x 20 mm) x 4 *



- e** Holzschraube (silber, 4 x 16 mm) x 4 **

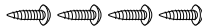

* Bei Instrumenten in der weißen Ausführung werden silberne Schrauben anstelle der schwarzen geliefert.
** Die Blechschrauben **e** sind in einem separaten Beutel enthalten.

Kopfhörerhalter Set

Kopfhörerhalter

Befestigungsschrauben x 2
(4 x 14 mm)

1. Befestigung der Seitenteile (B und C) an der Pedaleinheit (E)

- ① Lösen Sie das Pedalanschlusskabel, das an der Unterseite der Pedaleinheit (E) befestigt ist, und ziehen Sie es heraus.
- ② Befestigen Sie die Seitenteile (B und C) an der Pedaleinheit (E), indem Sie die vormontierten Schrauben an beiden Enden der Pedaleinheit verwenden.
- ③ Vergewissern Sie sich, dass die Seitenteile (B und C) eng an der Pedaleinheit (E) anliegen, sodass keine Lücken zwischen den Teilen entstehen, und ziehen Sie die vormontierten Schrauben fest.
- ④ Setzen Sie die vier kurzen silbernen Holzschrauben **d** wie gezeigt in die verbleibenden Schraubenbohrungen ein und fixieren Sie die Pedaleinheit sicher an den linken und rechten Seitenteilen.

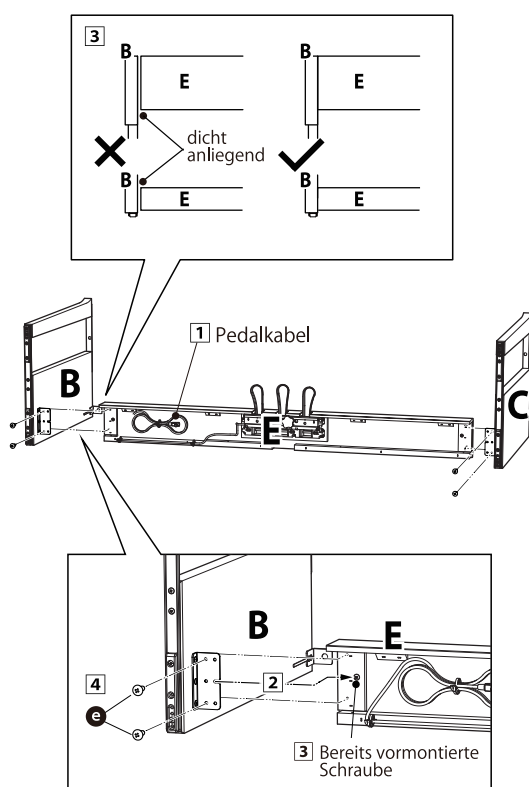

2. Befestigung der Rückwand (D)

- ① Stellen Sie die montierte Konstruktion aus Pedaleinheit (E) und Seitenteilen (B und C) aufrecht (vertikal) auf den Boden, wie in der Abbildung unten gezeigt. Stellen Sie sicher, dass keine Teile oder Notenblätter auf dem Boden liegen und dass die Einstellschraube an der Pedaleinheit befestigt ist.
- ② Befestigen Sie die Rückwand (D) mithilfe der vier langen schwarzen Holzschrauben **b** lose an beiden Seitenteilen (B und C).
- ③ Fixieren Sie die Rückwand (D) mithilfe der vier kurzen schwarzen Holzschrauben **c** an der Pedaleinheit (E).
- ④ Ziehen Sie die lose befestigten langen schwarzen Holzschrauben **b** fest, sodass beide Seitenteile (B und C) und die Rückwand (D) ausgerichtet sind und sich vollständig berühren, ohne Zwischenräume.

✓ CHECK

Je nach Farbe des Instruments können die schwarzen Schrauben durch silberne Schrauben ersetzt werden.

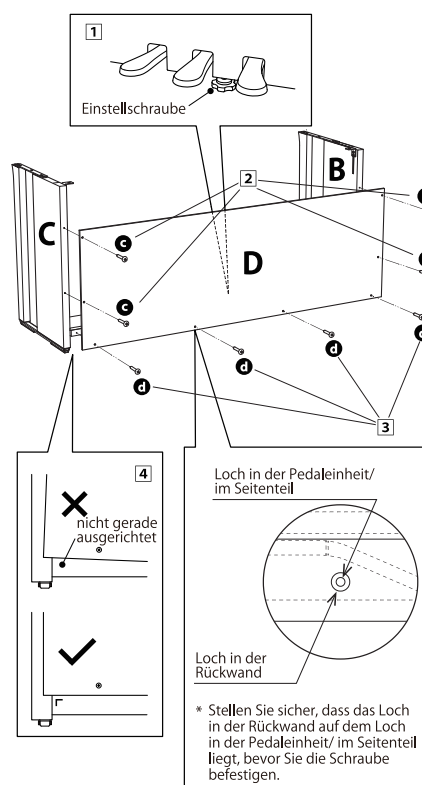

3. Montage des Spieltisches (A) auf dem Unterteil

① Heben Sie den Spieltisch (A) langsam an und legen Sie ihn vorsichtig auf dem Unterteil ab. Positionieren Sie den Spieltisch (A) so, dass Sie – von oben betrachtet – jeweils den hinteren schwarzen Metallwinkel an den Seitenteilen des Unterteils sehen können.

Fixieren Sie die Seitenteile (C). Halten Sie den Spieltisch (A) mit einer Hand fest, damit er nicht umkippen kann, schieben Sie den Spieltisch (A) vorsichtig nach hinten, bis die Haken am Spieltisch (A) in die Metallwinkel an den Seitenteilen (B und C) greifen und einrasten.

⚠ CAUTION

Achten Sie darauf, dass Sie sich nicht die Hände und Finger einklemmen, Sie den Spieltisch (A) auf das Unterteil heben.

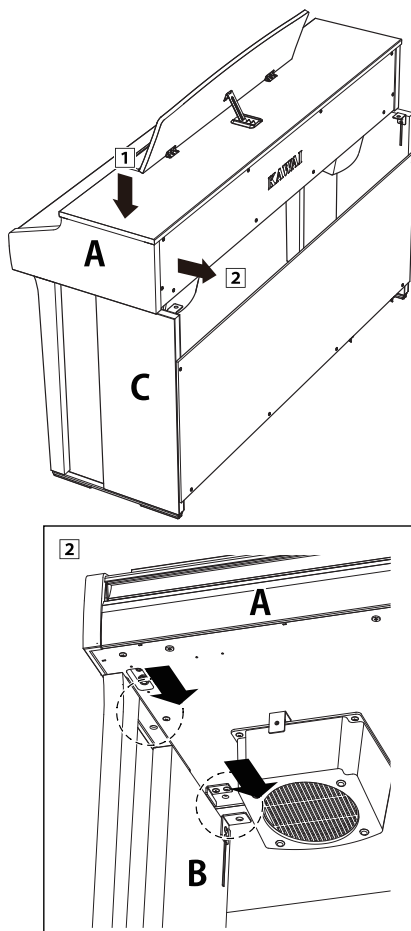

4. Befestigung des Hauptgehäuses (A) auf dem Unterteil

① Befestigen Sie das Hauptgehäuse (A) mithilfe von vier Schrauben (mit Unterlegscheiben) **a** lose auf dem Unterteil.

② Ziehen Sie die Schrauben **a**, locker an und verschieben Sie den Spieltisch (A) so, dass die vier Schrauben gerade eingeführt werden können. Richten Sie den Spieltisch (A) anschließend so aus, dass der Überhang des Spieltisches (A) von vorn betrachtet links und rechts gleich ist.

③ Ziehen Sie die locker angebrachten Schrauben **a** fest, bis die Unterlegscheibe zusammengedrückt ist.

⚠ CAUTION

Ziehen Sie alle Schrauben fest an, um sicherzustellen, dass der Spieltisch (A) fest mit dem Unterteil verbunden ist. Es ist extrem gefährlich, wenn der Spieltisch (A) vom Unterteil fällt.

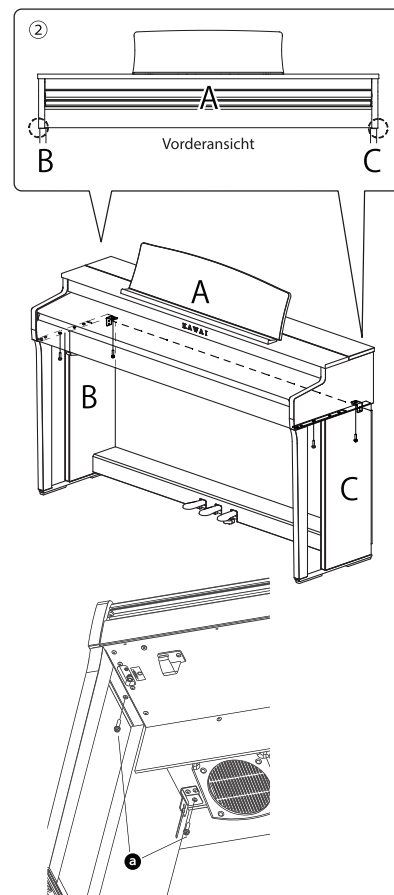

5. Anschließen der Kabel

- ① Führen Sie das von der Pedaleinheit (E) kommende Anschlusskabel durch die Öffnung in der Rückwand (D) zur Rückseite des Instruments und schließen Sie es an der PEDAL Buchse an der Unterseite des Hauptgehäuses (A) an.
- ② Verbinden Sie das Netzkable mit der [AC INLET] Buchse.
- ③ Fixieren Sie die Kabel mit den Kabelhalterungen an den Seitenteilen (B).

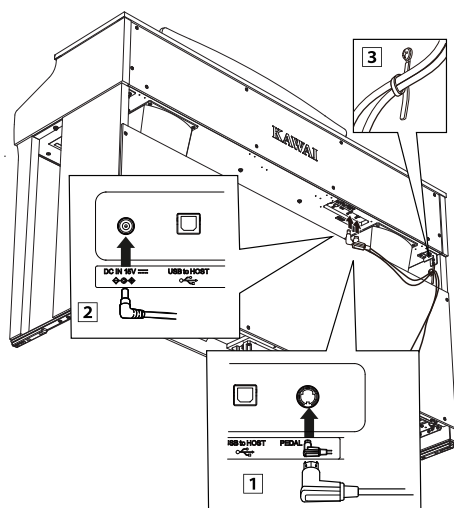

⚠ CAUTION

Achten Sie beim Einstecken des Steckers am Ende des Pedalkabels in die Buchse an der Unterseite des Hauptgehäuses des Digitalpianos darauf, dass die Stifte an der Position des Lochs in der Buchse ausgerichtet sind, und stecken Sie dann den Stecker gerade bis zum Anschlag in die Buchse. Wenn der Stecker gewaltsam in einer falschen Ausrichtung eingesteckt wird, können die Stifte verbiegen oder brechen.

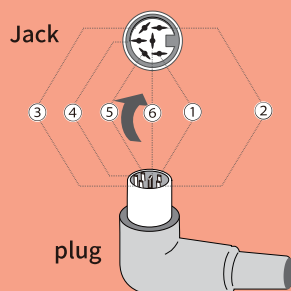

6. Frontblende befestigen (F)

Befestigen Sie die Frontblende (F) an den Metallwinkeln unter dem Spieltisch mit den beiden kurzen schwarzen Schrauben **b**.

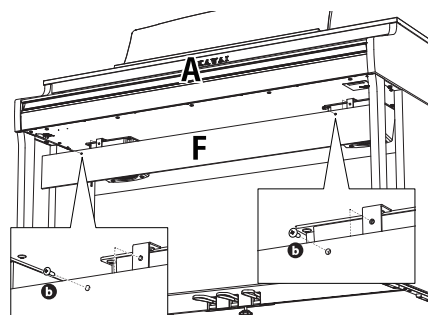

7. Befestigung des Kopfhörerhalters

Befestigen Sie den Kopfhörerhalter mit den beiden mitgelieferten Schrauben an der Unterseite des Hauptgehäuses, wie in der Abbildung unten dargestellt.

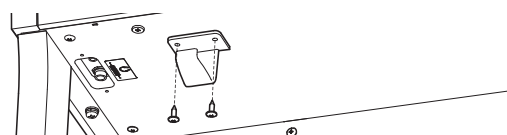

8. Justieren der Einstellschraube

Drehen Sie die Pedal-Einstellschraube auf der Rückseite des Pedalsockels (E) gegen den Uhrzeigersinn, bis sie den Boden berührt und der Pedaleinheit eine gute Stabilität verleiht. Je nach Material und Beschaffenheit des Bodens können beim Treten des Pedals Reibungsgeräusche zwischen Pedal und Boden auftreten. Legen Sie in diesem Fall eine Unterlage aus Filz oder Teppich zwischen Boden und Einstellschraube.

⚠ CAUTION

Wenn das Instrument genutzt wird, während die Einstellschraube vom Boden abhebt oder stark auf den Boden gedrückt wird, kann die Pedaleinheit beschädigt werden. Um das Instrument bewegen, heben Sie es vom Boden ab und ziehen Sie es nicht.



Informationen zu den Spezifikationen des Netzteils

Diese Adapter-Spezifikationstabelle entspricht den Anforderungen der Verordnung (EU) 2019/1782 der EU-Kommission.

	Adaptor Type			
	PS-129	PS-154	PS-241	PS-242
Manufacturer's trademark	KAWAI	KAWAI	KAWAI	KAWAI
Model identifier	PS-129	PS-154	PS-241	PS-242
Input voltage	230 V	230 V	230 V	230 V
Input AC frequency	50 Hz	50 Hz	50 Hz	50 Hz
Output voltage	12.0 V	15.0 V	24.0 V	24.0 V
Output current	2.0 A	4.0 A	6.2 A	5.0 A
Output power	24.0 W	60.0 W	150.0 W	120.0 W
Average active efficiency	90.38%	90.17%	90.41%	91.55%
Efficiency at low load (10%)	85.71%	85.13%	78.62%	88.84%
No-load power consumption	0.061 W	0.200W	0.135 W	0.020 W

EU-Konformitätserklärung

EU Declaration of Conformity

BG	ОПРОСТЕНА ЕС ДЕКЛАРАЦИЯ ЗА СЪОТВЕТСТВИЕ
Bulgarian	С настоящото Kawai Европа GmbH декларира, че този тип радиосъоръжение [CN201] е в съответствие с Директива 2014/53/ЕС. Цялостният текст на ЕС декларацията за съответствие може да се намери на следния интернет адрес:
ES	DECLARACIÓN UE DE CONFORMIDAD SIMPLIFICADA
Spanish	Por la presente, Kawai Europa GmbH declara que el tipo de equipo radioeléctrico [CN201] es conforme con la Directiva 2014/53/UE. El texto completo de la declaración UE de conformidad está disponible en la dirección Internet siguiente:
CS	ZJEDNODUŠENÉ EU PROHLÁŠENÍ O SHODĚ
Czech	Tímto Kawai Europa GmbH prohlašuje, že typ rádiového zařízení [CN201] je v souladu se směrnicí 2014/53/EU. Úplné znění EU prohlášení o shodě je k dispozici na této internetové adrese:
DA	FORENKLET EU-OVERENSSTEMMELSEERKLÆRING
Danish	Herved erklærer Kawai Europa GmbH, at radioudstyrstypen [CN201] er i overensstemmelse med direktiv 2014/53/EU. EU-overensstemmelseerklæringens fulde tekst kan findes på følgende internetadresse:
DE	VEREINFACHTE EU-KONFORMITÄTSEKTLÄRUNG
German	Hiermit erklärt Kawai Europa GmbH, dass der Funkanlagentyp [CN201] der Richtlinie 2014/53/EU entspricht. Der vollständige Text der EU-Konformitätserklärung ist unter der folgenden Internetadresse verfügbar:
ET	LIHTSUSTATUD ELI VASTAVUSDEKLARATSIOON
Estonian	Käesolevaga deklareerib Kawai Europa GmbH, et käesolev raadioseadme tüüp [CN201] vastab direktiivi 2014/53/EL nõuetele. ELi vastavusdeklaratsiooni täielik tekst on kättesaadav järgmisel internetiaadressil:
EL	ΑΠΛΟΥΣΤΕΥΜΕΝΗ ΔΗΛΩΣΗ ΣΥΜΜΟΡΦΩΣΗΣ ΕΕ
Greek	Με την παρούσα ο/η Kawai Europa GmbH, δηλώνει ότι ο ραδιοεξοπλισμός [CN201] πληροί την οδηγία 2014/53/ΕΕ. Το πλήρες κείμενο της δήλωσης συμμόρφωσης ΕΕ διατίθεται στην ακόλουθη ιστοσελίδα στο διαδίκτυο:
EN	SIMPLIFIED EU DECLARATION OF CONFORMITY
English	Hereby, Kawai Europa GmbH declares that the radio equipment type [CN201] is in compliance with Directive 2014/53/EU. The full text of the EU declaration of conformity is available at the following internet address:
FR	DECLARATION UE DE CONFORMITE SIMPLIFIEE
French	Le soussigné, Kawai Europa GmbH, déclare que l'équipement radioélectrique du type [CN201] est conforme à la directive 2014/53/UE. Le texte complet de la déclaration UE de conformité est disponible à l'adresse internet suivante:
HR	POJEDNOSTAVLJENA EU IZJAVA O SUKLADNOSTI
Croatian	Kawai Europa GmbH ovime izjavljuje da je radijska oprema tipa [CN201] u skladu s Direktivom 2014/53/EU. Cjeloviti tekst EU izjave o sukladnosti dostupan je na sljedećoj internetskoj adresi:
IT	DICHIARAZIONE DI CONFORMITÀ UE SEMPLIFICATA
Italian	Il fabbricante, Kawai Europa GmbH, dichiara che il tipo di apparecchiatura radio [CN201] è conforme alla direttiva 2014/53/UE. Il testo completo della dichiarazione di conformità UE è disponibile al seguente indirizzo Internet:
LV	VIENKĀRŠOTA ES ATBILSTĪBAS DEKLARĀCIJA
Latvian	Ar šo Kawai Europa GmbH deklarē, ka radioiekārta [CN201] atbilst Direktīvai 2014/53/ES. Pilns ES atbilstības deklarācijas teksts ir pieejams šādā interneta vietnē:
LT	SUPAPRASTINTA ES ATITIKTIES DEKLARACIJA
Lithuanian	Aš, Kawai Europa GmbH, patvirtinu, kad radijo įrenginių tipas [CN201] atitinka Direktyvą 2014/53/ES. Visas ES atitikties deklaracijos tekstas prieinamas šiuo interneto adresu:
HU	EGYSZERŰSÍTETT EU-MEGFELELŐSÉGI NYILATKOZAT
Hungarian	Kawai Europa GmbH igazolja, hogy a [CN201] típusú rádióberendezés megfelel a 2014/53/EU irányelvnek. Az EU-megfelelőségi nyilatkozat teljes szövege elérhető a következő internetes címen:
MT	DIKJARAZZJONI SSIMPLIFIKATA TA' KONFORMITÀ TAL-UE
Maltese	B'dan, Kawai Europa GmbH, niddikjara li dan it-tip ta' tagħmir tar-radju [CN201] huwa konformi mad-Direttiva 2014/53/UE. It-test kollu tad-dikjarazzjoni ta' konformità tal-UE huwa disponibbli f'dan l-indirizz ta-Internet li ġejj:
NL	VEREENVOUDIGDE EU-CONFORMITEITSVERKLARING
Dutch	Hierbij verklaar ik, Kawai Europa GmbH, dat het type radioapparaat [CN201] conform is met Richtlijn 2014/53/EU. De volledige tekst van de EU-conformiteitsverklaring kan worden geraadpleegd op het volgende internetadres:
PL	UPROSZCZONA DEKLARACJA ZGODNOŚCI UE
Polish	Kawai Europa GmbH niniejszym oświadcza, że typ urządzenia radiowego [CN201] jest zgodny z dyrektywą 2014/53/UE. Pełny tekst deklaracji zgodności UE jest dostępny pod następującym adresem internetowym:
PT	DECLARAÇÃO UE DE CONFORMIDADE SIMPLIFICADA
Portuguese	O(a) abaixo assinado(a) Kawai Europa GmbH declara que o presente tipo de equipamento de rádio [CN201] está em conformidade com a Diretiva 2014/53/UE. O texto integral da declaração de conformidade está disponível no seguinte endereço de Internet:
RO	DECLARAȚIA UE DE CONFORMITATE SIMPLIFICATĂ
Romanian	Prin prezenta, Kawai Europa GmbH declară că tipul de echipamente radio [CN201] este în conformitate cu Directiva 2014/53/UE. Textul integral al declarației UE de conformitate este disponibil la următoarea adresă internet:
SK	ZJEDNODUŠENÉ EÚ VYHLÁŠENIE O ZHODE
Slovak	Kawai Europa GmbH týmto vyhlasuje, že rádiové zariadenie typu [CN201] je v súlade so smernicou 2014/53/EÚ. Úplné EÚ vyhlásenie o zhode je k dispozícii na tejto internetovej adrese:
SL	POENOSTAVLJENA IZJAVA EU O SKLADNOSTI
Slovenian	Kawai Europa GmbH potrjuje, da je tip radijske opreme [CN201] skladen z Direktivo 2014/53/EU. Celotno besedilo izjave EU o skladnosti je na voljo na naslednjem spletnem naslovu:
FI	YKSINKERTAISTETTU EU-VAATIMUSTENMUKAISUUSVAKUUTUS
Finnish	Kawai Europa GmbH vakuuttaa, että radiolaitetyyppi [CN201] on direktiivin 2014/53/EU mukainen. EU-vaatimustenmukaisuusvakuutuksen täysimittainen teksti on saatavilla seuraavassa internetosoitteessa:
SV	FÖRENKLAD EU-FÖRSÄKRAN OM ÖVERENSSTÄMMELSE
Swedish	Härmed försäkras Kawai Europa GmbH att denna typ av radioutrustning [CN201] överensstämmer med direktiv 2014/53/EU. Den fullständiga texten till EU-försäkran om överensstämmelse finns på följande webbadress:
https://www.kawai-global.com/	

Spezifikationen

Tastatur	Grand Feel Compact mit Let-Off-Simulation, Dreifachsensor und Gegengewicht 88 Holztasten mit Ivory-Touch-Oberflächen
Display	128 x 128 Punkte OLED
Polyphonie	Max. 192 Noten (abhängig vom gewählten Sound)
Klänge	19 Klänge
Metronom	1/4, 2/4, 3/4, 4/4, 5/4, 3/8, 6/8-Takt
Interner Recorder	Recorder für 3 Songs – ca. 10.000 Noten Speicherkapazität
Integrierte Songs/Stücke	338 Songs (Demo Songs: 19 Songs, Lesson: 279 Songs, Concert Magic: 40 Songs)
Effekt	Reverb (Room, Lounge, Small Hall, Concert Hall, Live Hall, Cathedral)
Kopfhörer-Funktionen	Spatial Headphone Sound, Kopfhörertyp
Bluetooth®Funktionen	MIDI: Bluetooth (Ver. 5.0)/MIDI über Bluetooth Low Energy konform Audio: Bluetooth (unterstützt Ver. 5.1 A2DP)
Sonstige Funktionen	Tone Control, Low Volume Balance, Dual, Vierhand, Stimmung, Anschlagdynamikkurven, Virtueller Techniker, Dämpfergeräusch, Tastenlautstärke, Startup Settings, Bluetooth®, Bluetooth® Audio Volume, MIDI-Einstellungen, Automatische Display-Abschaltung, Automatische Abschaltung, Werkseinstellung
Pedale	Sustain (mit Halbpedal-Unterstützung), Soft, Sostenuto
Tastaturdeckel	Versenkbar
Anschlüsse	Kopfhörer x 2, USB to HOST
Ausgangsleistung	20 W x 2
Lautsprecher	13 cm x 2 (Tieftöner), 5 cm x 2 (Hochtöner)
Ausgangsleistung	AC100~240V, 50/60Hz
Leistungsaufnahme	12 W
Abmessungen	1360 (B) x 486 (T) x 915 (H) mm (flachem Notenpult)
Gewicht	57,5 kg

- Die technischen Daten können ohne vorherige Ankündigung geändert werden.
- Die Bluetooth-Funktionalität ist nicht in jedem Verkaufsland enthalten.

KAWAI

THE FUTURE OF THE PIANO

